



# varisco®

a solid name in fluids



**Selbstansaugende Kreiselpumpen**



# “Im Trockenen” mit selbstansaugenden Pumpen “J”

Die Zentrifugalpumpen «J» sind selbstansaugende Pumpen mit einem Laufrad mit offenen Schaufeln zur Förderung von Feststoffen mit großem Durchmesser und einer Verschleißplatte. Die Pumpen sind mit Reinigungsöffnungen ausgestattet, die einfach geöffnet werden können, und weisen eine von außen geschmierte Gleitringdichtung auf.

- **Einfache Bauweise**  
Nur ein bewegliches Bauteil: das Laufrad.
- **Einfach reinigendes Laufrad**
- **Schnelle Selbstansaugung** Die Pumpe saugt automatisch bis zu einer Höhe von 7,5 m an.
- **Durchlass für Festkörper mit großem Durchmesser**
- **Hoher Widerstand gegen scheuernde Flüssigkeiten.**  
Die Verschleißplatte kann einfach ausgewechselt werden.
- **Von außen geschmierte Gleitringdichtung**  
Keine Lecks und kein Eindringen von Luft entlang der Welle.

- **Einfache Installation**  
Die Pumpe kann oberhalb des Flüssigkeitsspiegels oder an einem anderen Ort aufgestellt werden, der für die Wartung und Kontrolle am geeignetsten ist
- **Lange Haltbarkeit**  
Die Bauteile, die Verschleiß ausgesetzt sind, können leicht ausgewechselt werden, auch mehrmals, wodurch die ursprüngliche Leistung der Pumpe wiederhergestellt wird.

## Anwendungen

Die Pumpen «J» werden eingesetzt, wo eine oder mehrere der folgenden Eigenschaften erforderlich sind:

- Selbstansaugung
- Durchlass für Festkörper
- Abriebfestigkeit

Die Pumpen «J» können für das Pumpen von Flüssigkeiten mit einer Viskosität von bis zu 50 mm<sup>2</sup>/s (cSt) eingesetzt werden.

**Industrie:** Fördern von klaren, schmutzigen, sandhaltigen, schlammhaltigen, neutralen alkalischen und sauren Flüssigkeiten; Kohlenwasserstoffe mit niedriger Viskosität, Lösungsmittel, auch falls sie verunreinigt sind; Kalktünche, Soda; Reinigung, Kühlung, Umwälzung, Ausfällung von Abgasen und Notfalleinsätze.

**Zivilbereich:** Trockenlegung nach Überschwemmungen; Kanalreinigung; Brandbekämpfung; Aufsaugen gefährlicher Flüssigkeiten.

**Schifffahrt:** für Transport, Trockenlegung des Kielraums, Reinigung, Brandbekämpfung, Stripping, Entladung und Umwälzung.

**Wasserreinigung:** Abpumpen von Abwässern, auch wenn sie verschmutzt, heiß, sandhaltig, schlammhaltig oder ätzend sind oder Festkörper enthalten; Dosierung von neutralisierenden Flüssigkeiten; Entfernung oder Abbau von zu dekantierendem Schlamm.

**Bauwesen:** Trockenlegung von Gräben, Kanälen und Becken; Absenkung des Grundwasserspiegels mit Hilfe von Wellpoint-Anlagen oder mit Drainageschächten; Wasserversorgung aus Flüssen, Kanälen oder Brunnen; Wasserstrahlreinigung.

**Landwirtschaft:** Beregnung; Sauerstoffanreicherung von Schmutzwasser; Fördern und Ausbringen von Schmutzwasser oder flüssigem Dünger; Distribution flüssiger Futtermittel; Fördern von Most; zum Waschen und Reinigen.



Reihe Pumpen J40 aus rostfreiem Stahl in einer Kläranlage



Pumpe J156-5, verwendet als Bypass für Abwässer



Pumpen J30-180 für die Dosierung von Neutralisierungslösungen

# Funktionsweise der Selbstansaugung

Die Luft (weiße Pfeile) wird durch den Unterdruck, welcher durch die Bewegung des Laufrades entstanden ist, in das Innere der Pumpe gezogen und vermischt sich mit der im Pumpenkörper enthaltenen Flüssigkeit (blaue Pfeile). Das Luft-Flüssigkeitgemisch wird in die Saugkammer gedrückt, wo sich die Luft absondert und durch den Druckstutzen entweicht. Die schwerere Flüssigkeit fällt zurück und der Kreislauf beginnt von neuem. Befindet sich in der Saugleitung keine Luft mehr, füllt sich die Pumpe und arbeitet wie eine normale Zentrifugalpumpe. Die Pumpe kann auch mit einem **Gemisch** aus Luft und Flüssigkeit arbeiten. Die Ventilklappe am Saugstutzen hat eine doppelte Funktion: sie verhindert das Leerlaufen der Saugleitung, wenn die Pumpe außer Betrieb ist. Läuft die Saugleitung versehentlich leer, so verbleibt noch soviel Flüssigkeit im Pumpengehäuse, dass die Pumpe problemlos wieder ansaugt. Die Druckleitung muss frei sein, damit die aus der Saugleitung stammende Luft entweichen kann.

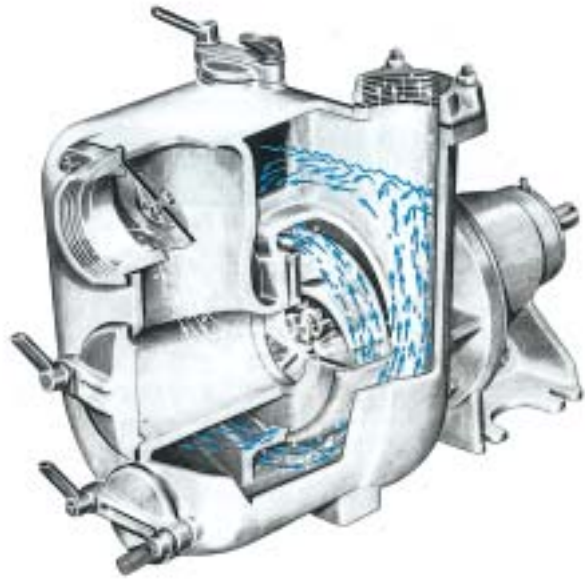

## Pumpen mit Elektromotor 50 Hz

Für die vertraglich vereinbarten Daten auf die spezifischen Leistungskurven einer jeden Pumpe Bezug nehmen.

JV		JL		JP	
A	J40 2900 RPM	E	J85 1450 RPM	L	J8-300 1450 RPM
B	J50 2900 RPM	F	J101 1450 RPM	M	J8-305 1450 RPM
C	J3-140 2900 RPM	G	J150-2 1450 RPM	N	J10-305 1450 RPM
D	J90-4 2900 RPM	H	J150-4 1450 RPM	O	J300 975 RPM
		I	J151 1450 RPM	P	J1-180 2900 RPM
				Q	J2-180 2900 RPM
				R	J60-220 2900 RPM
				S	J70-250 2900 RPM
				T	J4-316 1450 RPM
				U	J6-400 1450 RPM

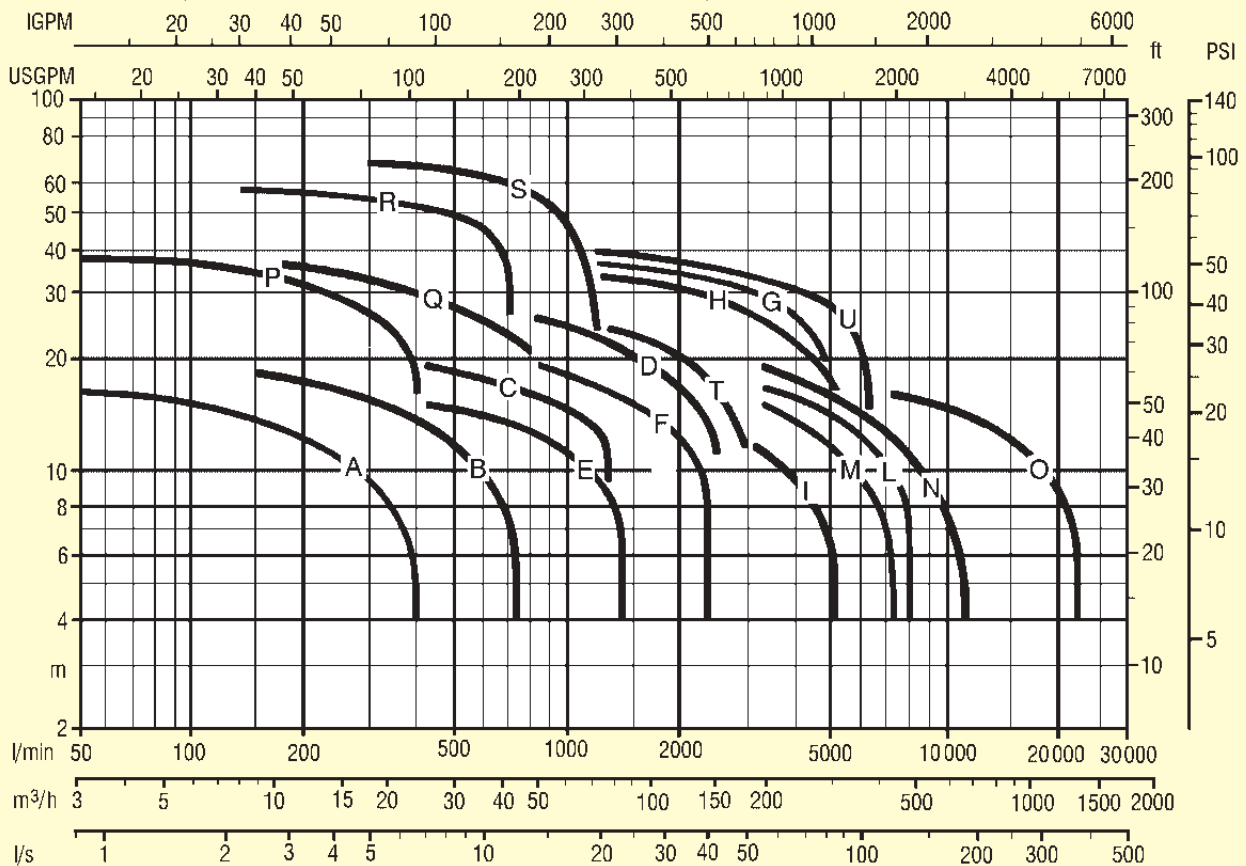

## Serie JV (schnelle Serie)

Die Serie JV (schnelle Serie) besteht aus den Modellen J40, J50, J70 und J90-2, die vor allem in der Industrie eingesetzt werden, sowie aus dem Modell J120-2 für das Bauwesen. Die Stutzen variieren von 1½" bis 5". Bauweise aus Guss (G). Für einige Modelle ist die Bauweise aus Bronze (B) und Edelstahl (K) vorgesehen. Bei der Monoblockausführung ist

der Elektromotor zweipolig, bei der Ausführung mit Lagerbock sind verschiedene Antriebsarten möglich. Eine schnelle und einfache Reinigung der Pumpe ist durch die beiden vorderen Klappen möglich. Das Pumpengehäuse kann durch die obere Klappe ohne Abbauen der Leitungen gefüllt werden.

Modell	Stutzen		*	Durchsatz			Förderhöhe			Motor					
	mm	in		m <sup>3</sup> /h	l/min		m	U/min	PS	kW					
J40	40	1½"	20	24	15	5	400	250	83	4	11	15	2900	1,5	1,1
J50	50	2"	25	44	30	10	730	500	165	5	12	18	2900	3	2,2
J3-140	80	3"	28	70	40	20	1160	665	330	13	18	20	2900	5,5	4
J90-2	100	4"	45	150	105	54	2500	1700	900	4	17	19	2500**	15	11
J90-4	100	4"	45	150	100	40	2500	1665	665	12	22	25	2900	15	11
J120-2	125	5"	60	210	144	72	3500	2400	1200	4	15	18	2300**	25	18,5

\* Durchlass für Festkörper (mm)

Für die vertraglich vereinbarten Daten auf die spezifischen Leistungskurven einer jeden Pumpe Bezug nehmen.

\*\* Kupplung mit dem Elektromotor mit Riemen

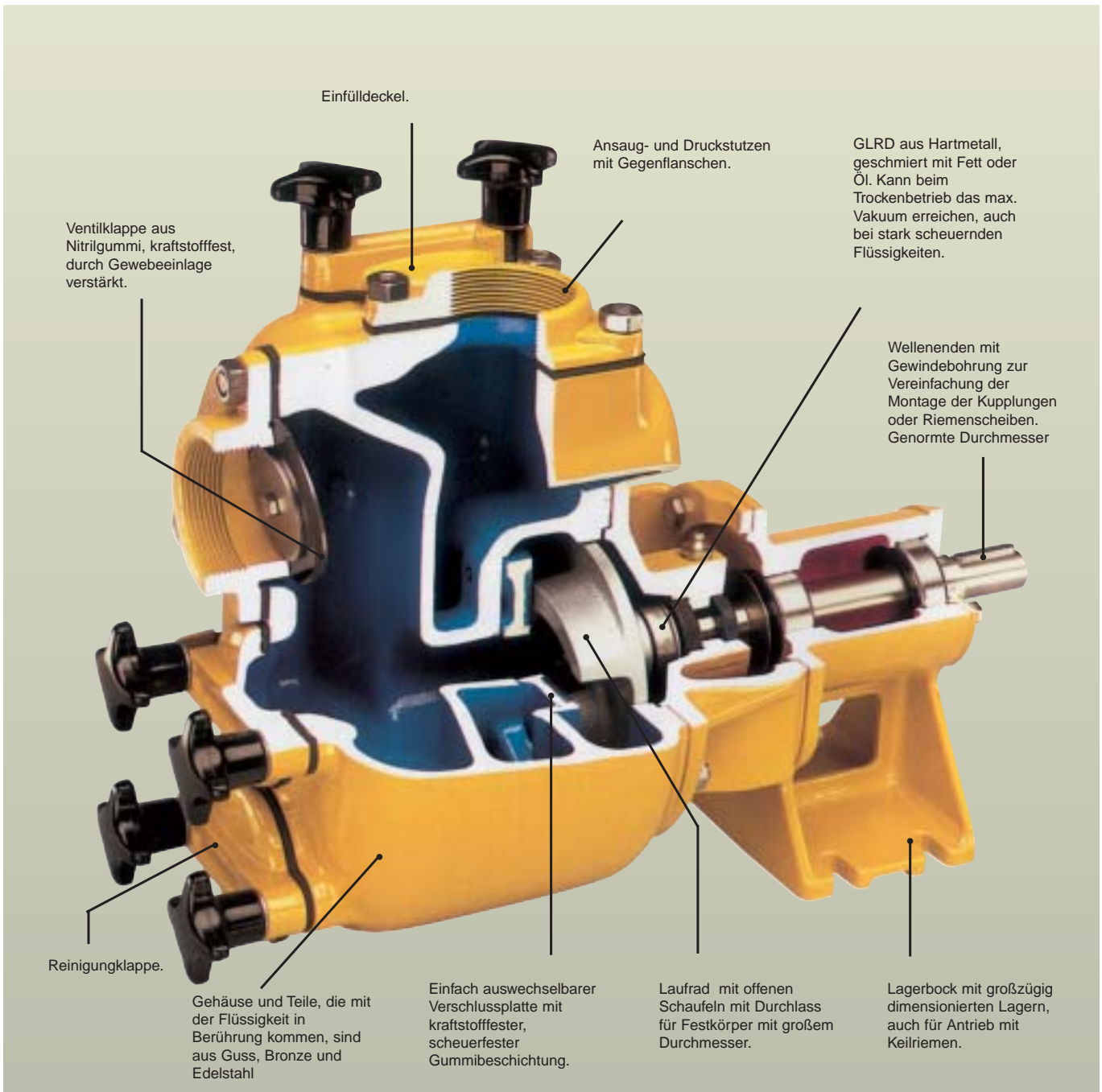

## Serie JL (langsame Serie)

Die Modelle der Serie JL (langsame Serie) werden für härtere Fälle in der Industrie und im Bauwesen eingesetzt und sie sind durch starke Wände sowie eine robuste Struktur gekennzeichnet. Die Stutzen gehen von 3" bis 12".

Bauweise aus Guss (G). Für einige Modelle ist die Bauweise aus Bronze (B) und Edelstahl (K) vorgesehen. Bei der Monoblockausführung ist der Elektromotor vierpolig, bei der Ausführung mit Lagerbock sind verschiedene Antriebsarten möglich.

Modell	Stutzen		*	Durchsatz			Förderhöhe			Motor					
	mm	in		m <sup>3</sup> /h	l/min		m	U/min	PS	kW					
J85	80	3"	40	80	45	25	1330	750	415	8	13	15	1450	5,5	4
J101	100	4"	50	150	95	45	2500	1600	750	6	14	18	1450	10	7,5
J151	150	6"	76	260	200	90	4330	3300	1500	6	10	15	1450	15	11
J150-2	150	6"	37	300	180	90	5000	3000	1500	19	30	35	1450	40	30
J150-4	150	6"	47	330	220	96	5150	3650	1600	16	25	32	1450	40	30
J8-300	200	8"	60	480	320	120	8000	5330	2000	8	15	20	1450	30	22
J8-305	200	8"	76	400	200	100	6665	3330	1665	6	13	17	1450	25	18,5
J10-305	250	10"	76	600	500	200	10000	8350	3330	6	12	18,5	1450	40	30
J300	300	12"	70	1200	800	300	20000	13300	5000	9	13	17	975	75	55

\*Durchlass für Festkörper (mm) Für die vertraglich vereinbarten Daten auf die spezifischen Leistungskurven einer jeden Pumpe Bezug nehmen.

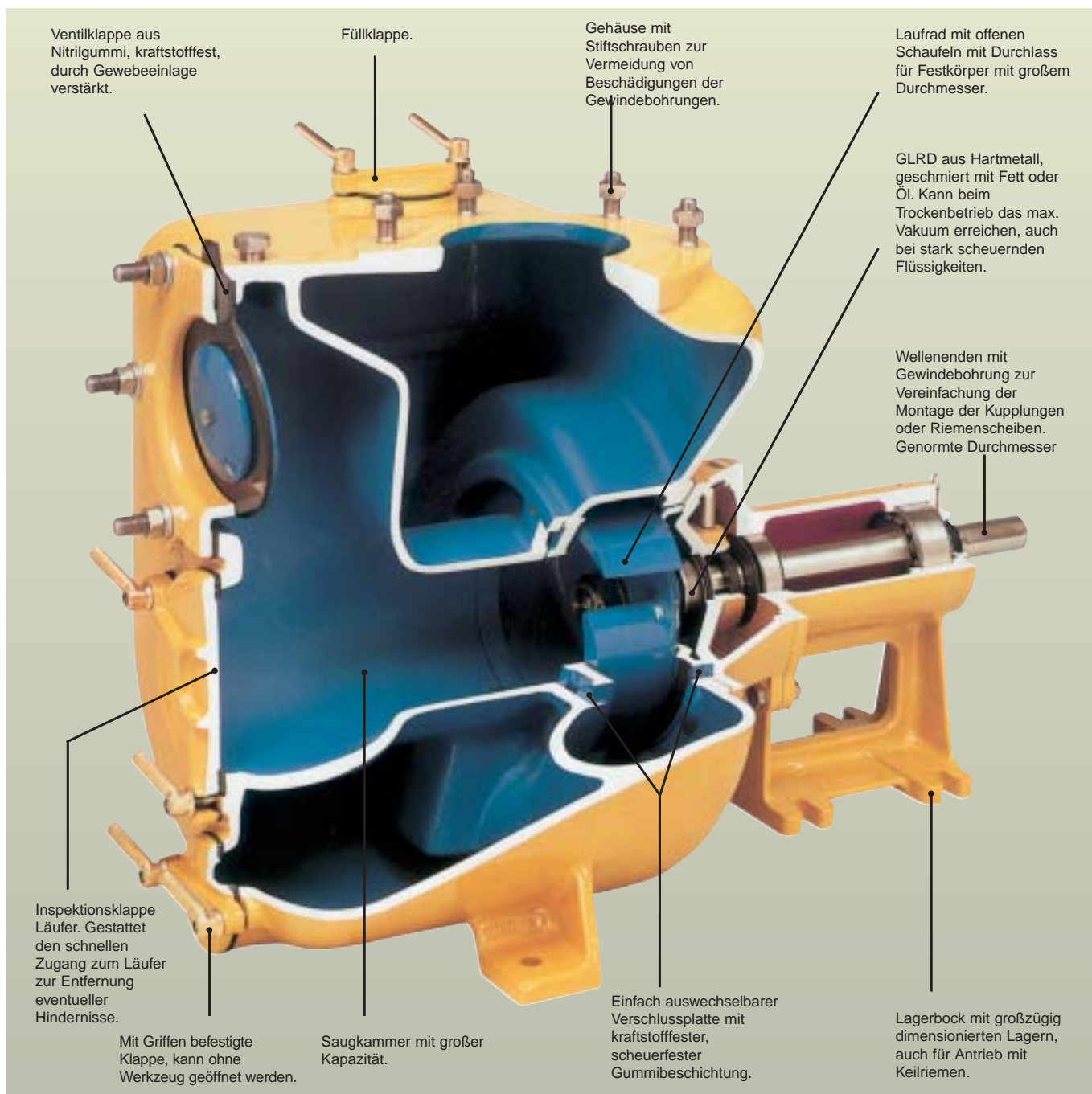

## Serie JP (Serie mit grosser Förderhöhe)

Die Serie JP (grosse Förderhöhe) besteht aus Modellen mit Stutzen von 1 1/2" bis 6". Bauweise aus Guss (G). Für einige Modelle ist die Bauweise aus Bronze (B) und Edelstahl (K) vorgesehen. Im Unterschied zu den Modellen JV und JL

werden diese Pumpen vor allem in der Industrie eingesetzt, wo vor allem ein höher Druck gefördert wird und Feststoffe gefördert werden sollen.

Modell	Stutzen		*	Durchsatz			Förderhöhe			Motor					
	mm	in		m <sup>3</sup> /h	l/min		m	U/min	PS	kW					
J1-180	40	1 1/2"	11	25	15	5	420	250	83	22	32	34	2900	5,5	4
J2-180	50	2"	15	50	30	10	835	500	165	22	29	34	2900	7,5	5,5
J60-220	50	2"	12	42	26	10	700	430	165	42	51	57	2900	15	11
J70-250	80	3"	12	65	40	15	1085	665	250	45	60	68	2900	25	18,5
J4-316	100	4"	38	160	110	60	2665	1830	1000	21	26	29	1450	25	18,5 <sup>x</sup>
J6-400	150	6"	50	380	200	80	6270	3330	1330	18	36	38	1450	60	45

\* Durchlass Festkörper (mm) Für die vertraglich vereinbarten Daten auf die spezifischen Leistungskurven einer jeden Pumpe Bezug nehmen.  
X 22 kW für Monoblockversion.

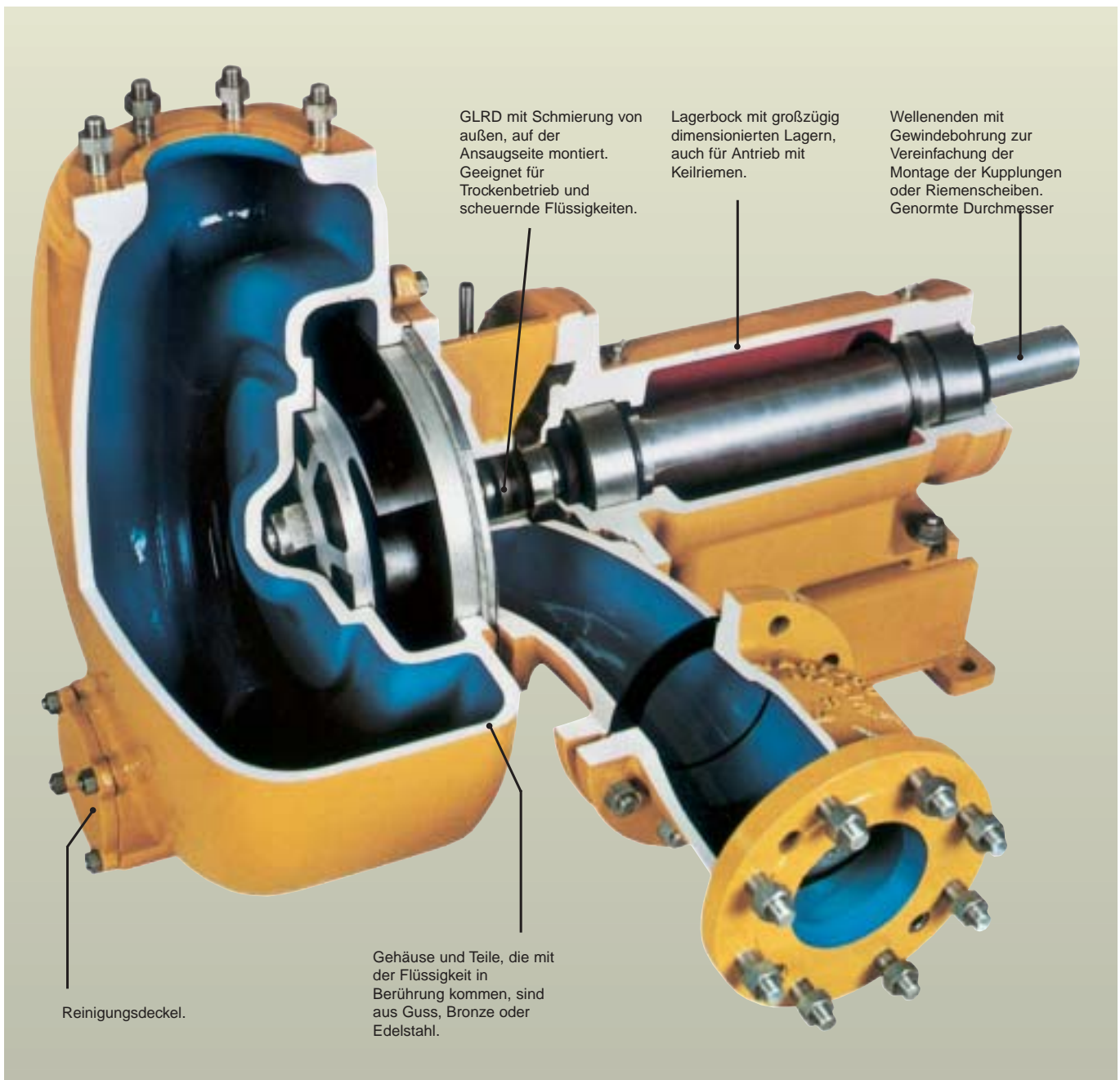

## Ausführungen

JV, JL, JP	Bauweise	Typische Anwendungen
TWGS TWGMC	Pumpen aus Guss, mit Dichtungen aus Nitrilgummi.	Pumpe von schmutzigen, schlammhaltigen, sandigen Flüssigkeiten mit Feststoffen, und einem pH-Wert von 5 bis 13; Ausfällung von Abgasen; Umwälzung von emulsiertem Wasser in Werkzeugmaschinen oder Schleifmaschinen; Umwälzung von Schneide- und Härtingsöl; Umwälzung von Kühlwasser in Stahlwerken oder Ziehereien; Dosierung von neutralisierenden Flüssigkeiten; Ansaugung von zu dekantierenden Schlämmen; Trockenlegung von Drainageschächten; Fördern und Mischen von Stallabwässern.
TCWGS	Pumpe aus Guss, mit Dichtungen aus Nitrilgummi. Dichtung mit Doppelter Gleitringdichtung.	
TC8WGS	Pumpe aus Guss, mit Dichtungen aus Nitrilgummi. Dichtung mit doppelter, Gleitringdichtung.	
TWGS+V	Pumpe aus Guss, Dichtungen aus Viton.	Wasserkreislauf in Lackierkabinen; Tankreinigung.
T4WGS	Pumpen aus Guss, Dichtungen aus PTFE und Centellen.	Rückgewinnung von verunreinigten Lösungsmitteln.
TPS	Pumpe aus Guss, Dichtungen aus Viton und Centellen.	Förderung von leichten Erdölprodukten wie Dieselöl, Petroleum, Kerosin, Benzin und Superbenzin.
TWGR	Pumpe aus Guss mit Zapfwellenantrieb für Traktoren. Dichtungen aus Nitrilgummi	Versprühen, Umwälzen und Ausbringen von Schmutzwasser.
TWFS	Pumpe aus Guss und Edelstahl, Dichtungen aus Viton und Centellen.	Förderung, Umwälzung sowie Düngerberegnung; Pumpen von sandhaltigem Salzwasser.
TWQS	Pumpe aus Guss und Bronze mit Zinkanoden, Dichtungen aus Nitrilgummi.	Für Salzwasser; in Häfen für die Reinigung, Kühlung oder Brandbekämpfung; an Bord für zusätzliche Aufgaben.
TWBS	Pumpe aus Bronze, mit Dichtungen aus Nitrilgummi.	Für den Marineeinsatz; für Salzlake; Meerwasseranschlüsse und Umwälzung von Salzwasser in Schwimmbecken.
TWKS	Pumpe aus Edelstahl, Dichtungen aus Viton und Centellen.	Fördern von aggressiven Abwässern; Umwälzen von verdünnten Säuren; Pumpen von Fruchtsäften oder flüssigen Lebensmittelprodukten.
TCWKS	Pumpe aus Edelstahl, Dichtungen aus Viton und Centellen. GLRD.	
TC8WKS	Pumpe aus Edelstahl, Dichtungen aus Viton und Centellen. Dichtung mit doppelter, GLRD.	
T4WKS	Pumpe aus Edelstahl, Dichtungen aus PTFE und Centellen.	Flüssigkeitsrückgewinnung in Chemieanlagen; Förderung und Umwälzung von Natrium- und Kaliumhydroxyd.

## Sonderausführungen

### J50TWJGT, J50TWJBT, J50TWKMT

Pumpen aus Guss, Bronze und Edelstahl, mit Antrieb durch Wassermotor.

**Typische Anwendungen:** Fördern von gefährlichen Flüssigkeiten in Ex-Bereichen. Von der Feuerwehr auch bei Verkehrsunfällen und in chemischen Industrien einsetzbar.



J 50 TWKMT

## Beschreibung der Abkürzungen

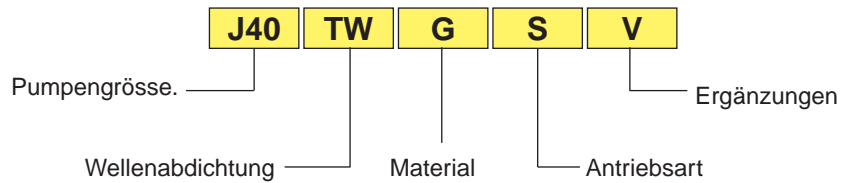

## Wellenabdichtung

**T**  
 Gleitringdichtung mit Wellenschutzhülse aus Edelstahl. Rotierender Ring aus **Grafit** und Gegenring aus **Siliziumkarbid**. **Nicht geschmiert**. Nur für Pumpen in Version «P».

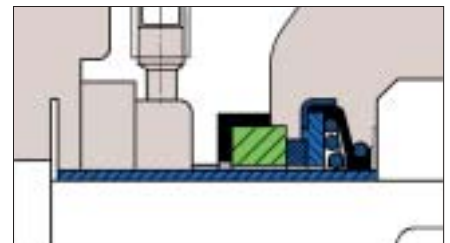

**TW**  
 Gleitringdichtung mit Wellenschutzhülse aus Edelstahl. Rotierender Ring aus **Wolframkarbid** oder **Siliziumkarbid** und Gegenring aus **Wolframkarbid** oder **Siliziumkarbid**. Dichtungen aus Nitrilgummi, falls nicht anders angegeben. Lippendichtung aus Nitrilgummi. **Fettschmierung**.

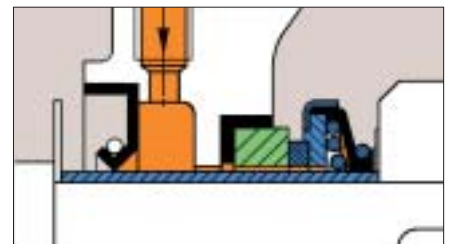

**T4W**  
 Gleitringdichtung mit Wellenschutzhülse aus Edelstahl. Rotierender Ring aus **Siliziumkarbid** (oder Wolframkarbid) und Dichtungen aus **PTFE**. Sekundäre Lippendichtung aus Nitrilgummi. **Fettschmierung**. Beim Einsatz dieser Gleitringdichtung werden eventuell auch die anderen internen Bauteile aus Gummi durch PTFE oder Flachdichtungen aus Faserstoff ersetzt.

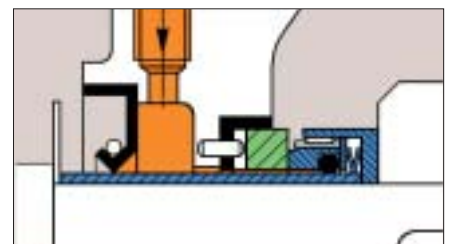

**TCW \***  
 Gleitringdichtung mit Wellenschutzhülse aus Edelstahl. Hauptdichtung mit Oberfläche aus **Siliziumkarbid** und Dichtungen aus **PTFE**.

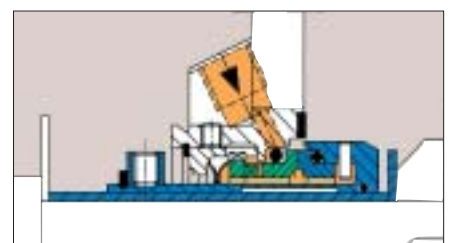

**TC8W \***  
 Gleitringdichtung mit Wellenschutzhülse aus Edelstahl. Dichtung auf der Mediumseite mit Oberflächen aus Siliziumkarbid und **Viton**. Dichtung auf der Druckseite mit Oberflächen aus **Graphit/Silizium** und **Viton-Dichtungen**. **Fettschmierung**.

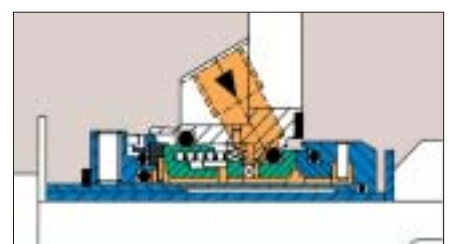

\* Verfügbar für die Modelle J1-180, J2-180 e J4-316

## Werkstoff

### B

Teile, die mit der Flüssigkeit in Berührung kommen, aus **Bronze** oder Marinelegierungen; Welle und Schrauben aus **Edelstahl**; nicht gummierte Verschleißplatte Dichtungen aus Nitrilgummi.

### F

Teile **vollständig aus Guss**; Läufer, Welle, interne und externe Schrauben aus **Edelstahl**; nicht gummierte Verschleißplatte; Dichtungen aus Viton.

### G

Teile **vollständig aus Guss**; gummierte Verschleißplatte (J40, J70-250, J150-2 und J300 nicht gummiert); interne und externe Kleinteile aus **Edelstahl**; Dichtungen aus Nitrilgummi.

### HC

Teile, die mit der Flüssigkeit in Berührung kommen, einschließlich der internen Kleinteile, aus **Hastelloy**; externe Schrauben aus **Edelstahl** AISI 316; Welle aus

**Alloy Duplex**; Verschleißplatte aus **Hastelloy**; Dichtungen aus Centellen.

### K

Teile, die in Berührung mit der Flüssigkeit kommen, einschließlich der internen und externen Schrauben und Kleinteile, vollständig aus **Edelstahl** AISI 316; Dichtung aus Viton; nicht gummierte Verschleißplatte.

### P

Teile vollständig aus **Guss**; nicht gummierte Verschleißplatte; Dichtungen aus **Viton** (Ventile für Pumpen über 4" aus Nitrilgummi mit Textileinlage).

### Q

Teile aus **Guss**; Laufrad und Verschleißplatte aus **Bronze** mit Aluminium; Welle, interne und externe Schrauben aus **Edelstahl**; Klappen mit Zinkanoden; Saug- und Druckstutzen (falls mit Gewinde) aus Marinemessing; Dichtungen aus Nitrilgummi.

## Antriebsart

- S** Lagerbock, mit freiem Wellenende
- MC** Monoblockpumpe, mit **Drehstrommotor**.
- MC** Monoblockpumpe, mit **Wechselstrommotor**.
- R** Monoblockpumpe, Getriebe.
- M...** Monoblockpumpe, mit **Benzin und Dieselmotor**.  
Zum Beispiel:  
MAP: mit Benzinmotor ACME  
MLD: mit Dieselmotor LOMBARDINI  
MRD: mit Dieselmotor RUGGERINI  
MVM: mit Dieselmotor VM
- S/...** Pumpe, mit **elastischer Kupplung** und verschiedenen Motortypen.  
Zum Beispiel:  
S/MC: mit Drehstrommotor  
S/MD: mit Drehstrommotor EEXtd ADPE  
S/LD: mit Dieselmotor LOMBARDINI  
S/VM: mit Dieselmotor VM  
S/ZD: mit Dieselmotor DEUTZ
- SM/..** Pumpe mit **Monoblocklagerbock und SAE Flansch**.
- TRM** Pumpe mit magnetischem Antrieb. Die perfekte Abdichtung der Pumpe, ohne Leckverluste, und somit Sicherheit für die Umwelt.  
Die Konstruktionsmaterialien der magnetischen Antriebe sind in Abhängigkeit von der gepumpten Flüssigkeit **Edelstahl** AISI 316 oder **Hastelloy**.

## Ergänzungen

- Zusätzlich zu den genannten Grundausführungen können folgende Ergänzungen geliefert werden:
- +EC** Elektrische Kupplung mit Riemenscheibe 150 mm, 2 A, 12 oder 24 V.
- +F** Saug- und Druckflansch nach DIN PN16
- +P** Automatische Perma-Schmierungsvorrichtung, einsetzbar für Gleitringdichtung mit Fettschmierung.
- +V** Gummiteile: aus Viton.

# Abmessungen



Abb. 2

Abb. 1

## Ausführung mit S-Halterung und freier Welle (Abb. 1)

	Ø	A	B	B <sub>1</sub>	B <sub>2</sub>	B <sub>3</sub>	D	D <sub>1</sub>	F	F <sub>1</sub>	F <sub>2</sub>	F <sub>3</sub>	H	H <sub>1</sub>	H <sub>2</sub>	H <sub>3</sub>	K <sub>2</sub>	K <sub>3</sub>	L	M <sub>1</sub>	M <sub>2</sub>	N	N <sub>1</sub>	S	S <sub>1</sub>	S <sub>2</sub>	T	U	W	Z	kg
J40	1½"	-	6	30	87	171	19	M8	267.3	80	364	-	90	73	166	227	-	-	40	50	-	80	-	10	-	-	21.5	6	35	-	15
J40K	1½"	-	6	30	89.5	179	19	M8	267.3	80	349	-	90	71	166	227	-	-	40	50	-	80	-	10	-	-	21.5	6	35	-	15
J1-180	1½"	230	-	110	120	268.5	28	M8	342.5	135.5	494.5	95.5	135	78	260	338	-	-	60	229.5	45	90	200	14	14	-	31	8	108	-	45
J50	2"	-	9	36	94	188	19	M8	298.5	112.5	428.5	-	110	92	215	328	-	-	41	50	-	102.5	-	12	-	-	21.5	6	35	-	24
J50K	2"	-	-	75	98	219	19	M8	257	147	406.5	-	110	99	204	286	-	-	41	50	-	102.5	-	12	-	-	21.5	6	35	-	27
J2-180	2"	240	-	120	133	298	28	M8	350	187.5	554	127.5	150	96	303	399	-	-	60	222	80	90	200	14	14	-	31	8	108	-	60
J3-140G	3"	240	10	37	131	264	28	M8	386.5	152	548.5	128.5	135	94	290	384	-	-	60	222	80	90	200	14	14	-	31	8	108	-	42
J3-140B/K	3"	240	15	40	139	278	28	M8	385.5	136	531.5	111.5	135	161	235	396	-	-	60	222	80	90	200	14	14	-	31	8	108	-	43
J85	3"	-	16	70	158	316	28	M8	458.5	155	624	-	160	94	310	419	-	-	60	125	-	150	-	14	-	-	31	8	50	-	72
J90-2/4	4"	-	12	37	149.5	299	28	M8	442.5	180	626.5	-	160	119	346	474	-	-	60	125	-	150	-	14	-	-	31	8	49	-	71
J101G	4"	340	-	160	180	421	32	M8	504.5	276	749.5	-	200	131	359	497	-	-	80	150	315	150	295	14	14	-	35	10	55	-	124
J101K	4"	340	-	160	180	421	32	M8	504.5	275	776.5	-	200	131	359	482	-	-	80	150	315	150	295	14	14	-	35	10	55	-	130
J4-316G	4"	450	-	220	230	531	42	M16	621.5	266.5	896	154.5	280	127	430	557	-	-	110	423.5	150	260	400	18	14	-	45	12	168	-	193
J4-316K	4"	450	-	220	234	535	42	M16	621.5	312	933.5	192	280	129	528	657	-	-	110	423.5	150	150	400	18	14	-	45	12	168	-	218
J120-2	5"	-	-	45	182	357	32	M12	497.5	233	732.5	-	200	253	280	539	-	-	80	150	-	150	-	14	-	-	35	10	55	-	116
J150-2/4	150	540	18.5	90	289	578	40	M12	653.5	243	918.5	-	290	145	510	684	240	276	95	170	368	250	460	18	22	18	43	12	66	6	220
J151G	150	410	20	90	237.5	475	32	M12	617.5	271	908	-	200	145	445	619	240	276	80	150	381	150	350	14	18	19	35	10	55	6	203
J151K	150	410	20	90	237.5	475	32	M12	617.5	271	889	-	200	145	445	603	240	276	80	150	381	150	350	14	18	19	35	10	55	6	203
J6-400	150	510	-	280	307.5	730	55	M16	698.5	374	1095	214	350	150	645	821	240	276	110	477.5	200	150	450	17	18	19	59	16	181	6	420
J8-300/5	200	510	-	80	295.5	591	42	M16	783.5	289.5	1088.5	209.5	310	172	530	702	280	310	110	495.5	200	150	450	18	18	18	45	12	168	8	305
J10-305	250	530	-	255	298	758	55	M16	718.5	478.5	1291.5	278.5	350	231	687	946	350	400	110	487.5	250	150	450	17	18	22	59	16	181	8	550
J300	300	630	-	319	374	920	60	M20	537.5	605.5	1169.5	-	450	267	800	1200	395	440	100	-	464	300	500	26	26	22	64	18	81	12	706

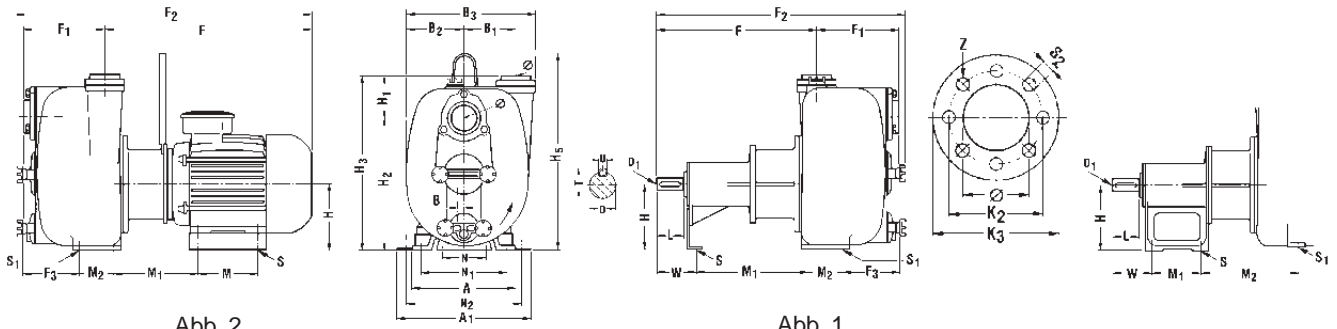
Abmessungen in mm      Abmessungen in Zoll = mit Gewinde  
 B = Bauweise aus Bronze    G = Bauweise aus Guss.    K = Bauweise aus Edelstahl

## Monoblockausführung mit Elektromotor (Abb. 2)

	Ø	A	A <sub>1</sub>	B	B <sub>1</sub>	B <sub>2</sub>	B <sub>3</sub>	F	F <sub>1</sub>	F <sub>2</sub>	F <sub>3</sub>	H	H <sub>1</sub>	H <sub>2</sub>	H <sub>3</sub>	H <sub>5</sub>	K <sub>2</sub>	K <sub>3</sub>	M	M <sub>1</sub>	M <sub>2</sub>	N <sub>1</sub>	N <sub>2</sub>	S	S <sub>1</sub>	S <sub>2</sub>	Z	kg	
J40G	1½"	-	-	6	30	87.5	208	360	80	460	256	80	73	156	234	-	-	-	100	-	-	-	125	10	-	-	-	-	21
J40K	1½"	-	-	6	30	89.5	208	360	80	460	256	80	71	156	234	-	-	-	100	-	-	-	125	10	-	-	-	-	21
J1-180	1½"	230	280	-	110	120	268.5	477.5	135.5	615	95	135	78	260	338	-	-	-	140	195.5	45	200	240	12	14	-	-	-	60
J50	2"	-	-	9	36	94	190	420	112.5	560	314	90	92	197	307	-	-	-	100	-	-	-	140	10	-	-	-	-	24
J2-180	2"	240	310	-	120	133	298	479	187.5	669	127.5	150	96	303	399	-	-	-	140	195	80	200	270	12	14	-	-	-	106
J3-140G	3"	240	280	10	37	131	264	519.5	152	671.5	128.5	135	94	290	384	-	-	-	140	188	80	200	240	12	14	-	-	-	65
J3-140B/K	3"	240	280	15	40	139	278	520.5	136	651.5	111	135	161	235	396	-	-	-	140	188	80	200	240	12	14	-	-	-	63
J85	3"	-	-	16	70	158	316	514	155	694	-	160	94	310	435	500	-	-	140	-	-	-	270	12	-	-	-	-	94
J90-4	4"	-	-	12	37	149.5	299	587.5	180	770.5	375.5	157	119	343	471	-	-	-	330	-	-	-	206	12	-	-	-	-	95
J4-316G	4"	450	450	-	220	230	531	829.5	266.5	1099	154.5	260	127	430	557	640	-	-	279	307.5	150	400	405	15	14	-	-	-	349
J4-316K	4"	450	450	-	220	234	535	829.5	312	1129.5	192	280	129	528	657	695	-	-	279	307.5	150	400	405	15	14	-	-	-	347
J101	4"	340	-	-	160	180	421	601.5	276	891.5	181	200	131	359	497	580	-	-	178	369.5	-	295	305	15	14	-	-	-	184
J151	150	410	-	20	90	237.5	475	695	271	990	223	225	145	445	619	625	240	276	178	375	-	350	305	14	18	19	6	237	
J8-300/5	200	510	450	-	80	295.5	591	991.5	289.5	1296.5	209.5	310	172	530	702	777.5	280	310	280	379.5	200	450	405	15	18	18	8	427	
J10-305	250	530	550	-	255	298	758	900	478.5	1467	278.5	350	231	687	946	-	350	400	305	327.5	250	450	480	19	22	22	8	780	

Abmessungen in mm      Abmessungen in Zoll = mit Gewinde  
 B = Bauweise aus Bronze    G = Bauweise aus Guss.    K = Bauweise aus Edelstahl

# Abmessungen

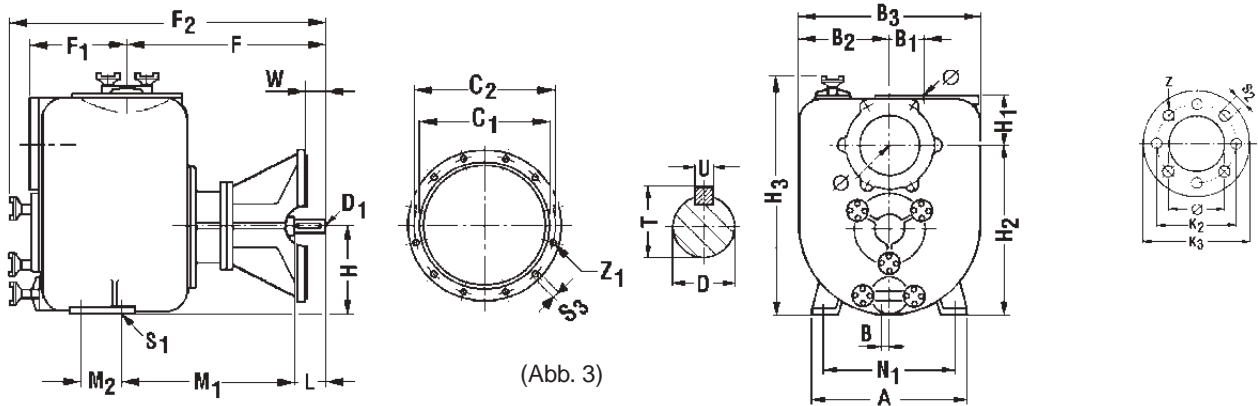

(Abb. 3)

## Ausführung mit SM-Lagerbock und SAE-Flansch (Abb. 3)

0	Ø	A	B	B <sub>1</sub>	B <sub>2</sub>	B <sub>3</sub>	C <sub>1</sub>	C <sub>2</sub>	D	D <sub>1</sub>	F	F <sub>1</sub>	F <sub>2</sub>	H	H <sub>1</sub>	H <sub>2</sub>	H <sub>3</sub>	K <sub>2</sub>	K <sub>3</sub>	L	M <sub>1</sub>	M <sub>2</sub>	N <sub>1</sub>	S <sub>1</sub>	S <sub>2</sub>	S <sub>3</sub>	T	U	W	Z	Z <sub>1</sub>	kg			
J101 SAE4"	4"	340	-	160	180	421	361.95	381	32	M8	433,5	276	723,5	200	131	359	497	-	-	80	448,5	-	295	14	-	11	35	10	56	12	12	131			
J101 SAE5"	4"	340	-	160	180	421	314.30	333,5	32	M8	433,5	276	723,5	200	131	359	497	-	-	80	448,5	-	295	14	-	11	35	10	26	-	8	137			
J151 SAE4"	150	410	20	90	237,5	475	361,95	381	32	M12	546,5	271	837	225	145	445	619	240	276	80	514,5	-	350	18	-	19	19	11	35	10	56	-	6	12	210
J151 SAE5"	150	410	20	90	237,5	475	314,30	333,5	32	M12	546,5	271	837	225	145	445	619	240	276	80	514,5	-	350	18	-	19	19	11	35	10	26	6,6	8	216	
J6-400 SAE4"	150	510	-	280	307,5	730	361,95	381	55	M16	578,5	374	975	350	150	645	821	240	276	110	538,5	200	450	18	-	22	11	59	16	69	8	12	430		
J10-305 SAE4"	250	530	-	255	298	758	361,95	381	55	M16	529,5	478,5	1171	350	231	687	946	350	400	110	438,5	250	450	18	-	11	59	16	69	-	12	560			

Abmessungen in mm      Abmessungen in Zoll = mit Gewinde

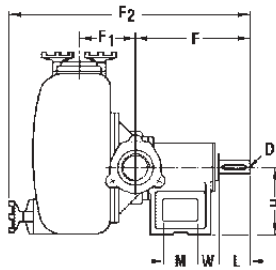

(Abb. 4)

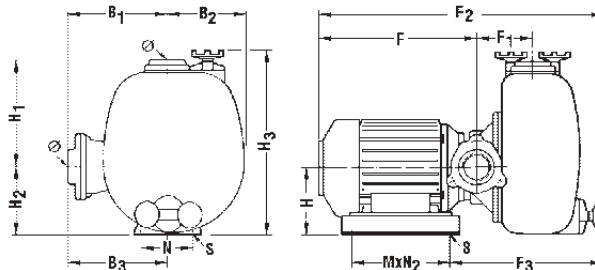

(Abb. 5)

## Ausführung mit Lagerbock und freier Welle (Abb. 4)

	Ø	B <sub>1</sub>	B <sub>2</sub>	B <sub>3</sub>	D	D <sub>1</sub>	F	F <sub>1</sub>	F <sub>2</sub>	H	H <sub>1</sub>	H <sub>2</sub>	H <sub>3</sub>	K <sub>3</sub>	L	M	N	S	T	U	W	kg
J60-220	2"	227,5	174	227,5	28	M8	303	117	556	160	224	160	405	-	60	125	150	14	31	8	50	55
J70-250	3"	342	197,5	342	32	M12	369	153,5	677,5	200	149	320	485	-	80	150	150	14	35	10	55	91

## Monoblockausführung mit Elektromotor (Abb. 5)

	Ø	B <sub>1</sub>	B <sub>2</sub>	B <sub>3</sub>	F	F <sub>1</sub>	F <sub>2</sub>	F <sub>3</sub>	H	H <sub>1</sub>	H <sub>2</sub>	H <sub>3</sub>	M	N <sub>2</sub>	S	S <sub>2</sub>	Z	kg
J60-220	2"	228	200	228	485	117	720	375	155	225	155	425	330	210	12	-	-	105

Abmessungen in mm      Abmessungen in Zoll = mit Gewinde

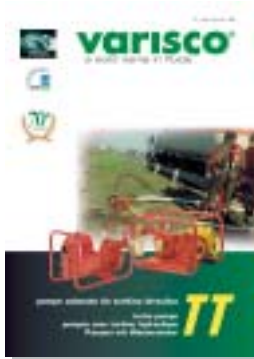
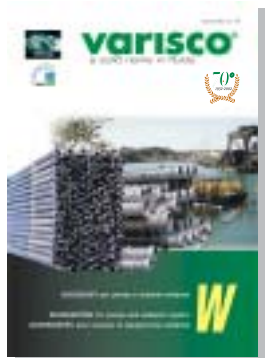
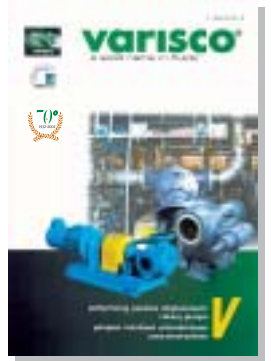

**varisco**<sup>®</sup>  
a solid name in fluids

Die im vorliegenden Katalog angegebenen charakteristischen Daten sind unverbindlich. Änderungen vorbehalten.

**VARISCO POMPE S.r.l.**  
35129 PADOVA - Italy  
Zona Industriale Nord - Terza Strada, 9  
Tel. +39 049 82 94 111  
Telefax +39 049 80 76 762  
e-mail [export@variscopompe.com](mailto:export@variscopompe.com)  
Web site [variscopompe.com](http://variscopompe.com)